

ТЕХНИЧЕСКИЙ ПАСПОРТ ИЗДЕЛИЯ



NOVA FLORIDA

Nova Florida S.r.l. Via provinciale,49
25079 Carpeneda di Vobarno - Brescia - Italy Tel.(0365) 596211 - Fax(0365)
596250 - Fax(0365) 596257E mail: novaflorida@novaflorida.it
export@novaflorida.it - commeit@novaflorida.it - assistenza@fondital.it



**РАДИАТОР ОТОПИТЕЛЬНЫЙ
АЛЮМИНИЕВЫЙ СЕКЦИОННЫЙ**
(на рабочее давление 16 бар)

Марки: **SEVEN S3**
SEVEN S4

ТЕХНИЧЕСКИЙ ПАСПОРТ ИЗДЕЛИЯ

1. Назначение и область применения

Радиаторы предназначены для применения в качестве отопительных приборов в автономных системах водяного отопления жилых и общественных зданий, водородный показатель теплоносителя в которых находится в пределах от 7 до 8 ($7 < \text{pH} < 8$). В связи с тем, что сетевая вода в Российской Федерации при центральном отоплении может иметь pH до 10,5 (СО 153-34.20.501-2003), **использовать алюминиевые радиаторы Extra Therm S3; Extra Therm S4 для систем центрального отопления фирма-производитель не рекомендует.** Высокая теплоотдача секций дает возможность использовать радиатор в низкотемпературных системах отопления. Малая инерционность радиаторов обеспечивает эффективное терморегулирование с гарантией максимальной комфортности.

2. Технические характеристики секции

№	Наименование параметра	Ед.изм	Значение параметра		
			S3/S4		
			350/100	500/100	500/80
1	Номинальный тепловой поток одной секции При тепловом напоре 70°C	Вт	<u>134</u> 146	<u>179</u> 195	<u>171</u> 184
2	То же при $\Delta T=50^\circ\text{C}$	Вт	<u>87</u> 94	<u>115</u> 126	<u>109</u> 117
3	Рабочее давление	МПа	1,6	1,6	1,6
4	Испытательное давление	МПа	2,4	2,4	2,4
5	Разрушающее давление	МПа	5,0	5,0	5,0
6	Максимально допустимая температура теплоносителя	°C	120	120	120
7	Интервал водородного показателя теплоносителя	pH	6,5-8	6,5-8	6,5-8
8	Внутренний объем одной секции	л	0,3	0,4	0,34
9	Вес одной секции *	кг	<u>1,05</u> 1,07	<u>1,41</u> 1,44	<u>1,26</u> 1,29
10	Расстояние между осями	мм	350	500	500

ТЕХНИЧЕСКИЙ ПАСПОРТ ИЗДЕЛИЯ

	присоединительных трубопроводов				
	Высота секции	мм	427	577	577
11	Ширина секции	мм	80	80	80
12	Глубина секции	мм	97	97	80
13	Коэффициент «Kт»		$\frac{0,55}{0,57}$	$\frac{0,71}{0,72}$	$\frac{0,61}{0,64}$
14	Коэффициент «K»		3214	15211	4066
15	Показатель степени «n»		$\frac{1,293}{1,305}$	$\frac{1,302}{1,318}$	$\frac{1,326}{1,332}$
16	Показатель степени «с»		0	0	0
17	Показатель степени «d»		1,312	1,876	1,408
18	Площадь наружной поверхности нагрева	м ²	$\frac{0,273}{0,286}$	$\frac{0,410}{0,428}$	$\frac{0,388}{0,409}$
19	Номинальный коэффициент теплоотдачи	Вт/(м ² ·°C)	$\frac{7,012}{7,293}$	$\frac{6,237}{6,508}$	$\frac{6,296}{6,427}$
20	Присоединительная резьба		G 1"	G 1"	G 1"
21	Цвет покрытия секций		RAL 9010	RAL 9010	RAL 9010
22	Степень блеска (отражения) фасадной поверхности ISO 2813 (угол наклона источника 60°)	%	86±2	86±2	86±2
23	Климатическое исполнение		УХЛ	УХЛ	УХЛ
24	Условия эксплуатации по ГОСТ 15150		1	1	1
25	Срок службы **	лет	50	50	50

* Масса секции приведена с учётом массы окрасочного слоя и приходящейся на секцию усреднённой массы ниппелей и прокладок

** При соблюдении паспортных условий эксплуатации

Паспорт разработан в соответствии с требованиями ГОСТ 2.601-2006

ТЕХНИЧЕСКИЙ ПАСПОРТ ИЗДЕЛИЯ

2. Конструкция радиатора



Секции радиатора выполнены из высокопрочного алюминиевого сплава AlSi9Cu2(Fe) по норме EN 46100 (примерно соответствует российской марке АК9М2 по ГОСТ 1583-93) методом литья под давлением. Готовое изделие имеет продольное оребрение (S3- пятирядное, S4 – шестирядное), которое обеспечивает эффективную теплоотдачу при максимальной прочности. Фасадная поверхность радиаторной сборки имеет два конвекционных «окошка» образованных за

счет изгиба продольных ребер. Соединение секций между собой осуществляется с помощью стальных ниппелей с прокладками из безасбестового паронита KlingerSil-C4400. Верх секции -лекально скошен. Секции имеют многослойное покрытие из эпоксидного полиэстера, выполненное методом анафореза и электростатического распыления порошковой краски в поле коронного разряда.

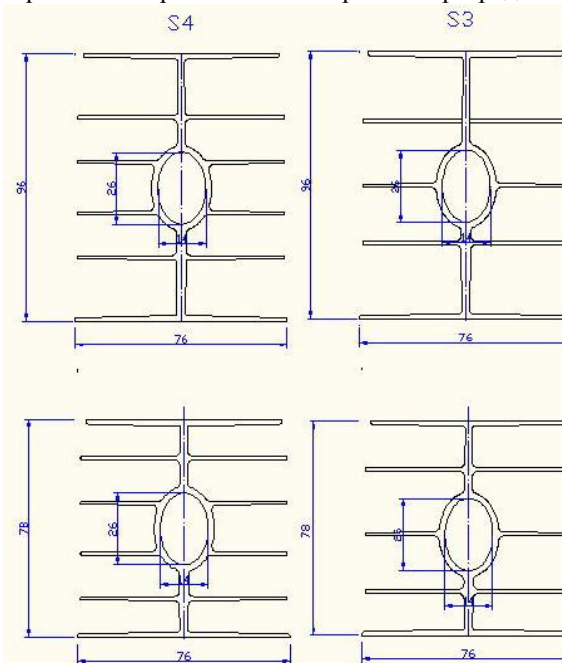

Паспорт разработан в соответствии с требованиями ГОСТ 2.601-2006

ТЕХНИЧЕСКИЙ ПАСПОРТ ИЗДЕЛИЯ

3. Рекомендации по расчету

Фактический тепловой поток от радиатора рекомендуется определять по формуле:

$$Q = K_m \cdot \Delta T^n \cdot q_m^c \quad (\text{Вт})$$

Гидравлические потери в радиаторе можно вычислять по формуле:

$$\Delta p = K \cdot q_m^d \quad (\text{Па}).$$

Здесь:

ΔT – температурный напор, численно равный разнице между средней температурой теплоносителя в радиаторе и температурой воздуха в помещении;

q_m – расход теплоносителя через радиатор (л/сек);

K_m, n, c, K, d – данные из таблицы технических характеристик.

Общая длина радиатора L равна сумме произведения длины секции ($L_c=80$ мм) на число секций N , длины пробок и прокладок к ним ($10 \times 2=20$ мм) и длины прокладок между секциями (1 мм): $L = L_c \cdot N + 20 + 1 \cdot (N-1)$, мм.

4. Требования к монтажу

ВАЖНО! Перед монтажом радиатора уточните параметры системы отопления Вашего здания (рабочее давление, температуру и pH теплоносителя).

4.1. Проектирование, монтаж и эксплуатация системы отопления должны осуществляться в соответствии с требованиями СНиП 2.04.05-91, СНиП 41-01-2003) и СНиП 3.05.01-85.

4.2. Любые изменения проекта (замена отопительных приборов, установка запорно-регулирующей аппаратуры и т.д.) должны соответствовать этим нормативным документам и согласовываться с организациями, отвечающими за эксплуатацию данной системы отопления.

4.3. Монтаж радиаторов должен осуществляться монтажной организацией, имеющей допуск СРО на выполнение данного вида работ.

4.4. Изготовитель рекомендует производить монтаж и подсоединение радиатора к трубопроводам без снятия защитной полиэтиленовой пленки.

4.5. Для максимальной эффективности работы радиатора рекомендуется соблюдать следующие разрывы:

- от пола до низа радиатора – 70-120мм;
- от стены до грани радиатора -30-50мм;
- от верха радиатора до низа подоконной доски или низа оконного проема – не менее 80мм.

ТЕХНИЧЕСКИЙ ПАСПОРТ ИЗДЕЛИЯ

4.6. Количество кронштейнов:

- при количестве секций 10 и менее – не менее 3 кронштейнов;
- при количестве секций более 10 – не менее 4 кронштейнов.

4.7. В качестве пробок и футорок следует применять только специальные изделия для радиаторов со специальными прокладками. Использование льна, пакли и прочих материалов для герметизации стыков между пробками (футорками) и радиатором не допускается.

4.8. Радиатор следует устанавливать строго горизонтально. Отклонение от горизонтали радиаторной сборки не должно превышать 0,5мм на каждые 10 секций.

4.9. При установке обязательно соблюдение следующих условий:

- в однотрубных системах отопления перед радиатором должен быть устроен замыкающий участок (байпас);
- перед входом и выходом из радиатора рекомендуется устанавливать запорно-регулирующую арматуру;
- на каждом радиаторе должен быть установлен ручной или автоматический воздухоотводчик;
- радиатор в течение всего периода эксплуатации должен быть заполнен теплоносителем.

4.10. Присоединение радиатора может осуществляться по следующим схемам:

- 1 – диагональная «сверху- вниз»;
- 2 – прямоточная «снизу-вниз»;
- 3 – односторонняя «сверху-вниз»;
- 4 – одноточечная с использованием инжекторного узла.

4.11. После завершения монтажа необходимо произвести гидравлическое (пневматическое) испытание системы отопления (см. п.3.1. СНиП 3.05.01-85).

5. Требования по эксплуатации и техническому обслуживанию

5.1. Радиаторы должны эксплуатироваться при рабочих параметрах, указанных в настоящем паспорте.

5.2. Если радиатор не снабжен предохранительным сбросным клапаном, его не допускается оставлять полностью перекрытым более, чем на 6 часов.

5.3. Не допускается эксплуатировать радиатор в системе, в которой имеется электрический потенциал. В многоквартирных домах рекомендуется периодически проверять наличие такого потенциала путем замера напряжения между корпусом радиатора и нормальным «нулем» квартирной электросети.

5.4. При использовании в качестве теплоносителя воды, она должна соответствовать следующим требованиям:

- общая жесткость – не более 7 мг-экв/л;

ТЕХНИЧЕСКИЙ ПАСПОРТ ИЗДЕЛИЯ

- содержание кислорода - не более 0,02 мг/кг;
- содержание свободной угольной кислоты – не допускается;
- содержание нефтепродуктов – не более 1,0 мг/л;
- содержание взвешенных веществ – не более 5 мг/л;
- содержание соединений железа – не более 0,3 мг/л;
- водородный показатель - $7 < \text{pH} < 8$.

Снижение жесткости в автономных системах отопления допускается производить путем умягчения теплоносителя реагентами на основе алифатических полиаминов. Расход реагентов регламентируется соответствующими инструкциями производителя.

5.5. При использовании сильно загрязненного теплоносителя радиатор подлежит периодической промывке. Использование для промывки растворов кислот и щелочей не допускается.

5.6. Поверхность радиатора рекомендуется протирать от пыли и грязи мягкой ветошью. Использование при протирке веществ, содержащих растворитель, не допускается.

5.7. Сливать теплоноситель с радиатора допускается только в случаях замены или аварии на срок до 24 суток в течение года.

5.8. Необходимость частого спуска воздуха из радиатора («завоздушивания»), а также неравномерный прогрев секций радиатора свидетельствуют о неправильной работе системы отопления. В таких случаях необходимо обратиться к специалистам.

6. Условия хранения и транспортировки

6.1. Изделия коллекторных систем должны храниться в упаковке предприятия – изготовителя по условиям хранения 3 по ГОСТ 15150-69.

6.2. При транспортировке следует принять меры от повреждения радиаторов твердыми предметами. Не допускается сбрасывать радиаторы, а также кантовать радиаторные пакеты с помощью строп.

6.3. Изготовитель не несет ответственности за транспортные повреждения радиаторов.

7. Гарантийные обязательства

7.1. Все радиаторы проходят заводское испытание давлением 24 бара.

7.2. Изготовитель гарантирует соответствие радиаторов требованиям безопасности, при условии соблюдения потребителем правил использования, транспортировки, хранения, монтажа и эксплуатации.

7.3. Гарантия распространяется на все дефекты, возникшие по вине завода-изготовителя.

7.4. Гарантия не распространяется на дефекты, возникшие по вине потребителя в результате нарушения правил, изложенных в настоящем Паспорте.

ТЕХНИЧЕСКИЙ ПАСПОРТ ИЗДЕЛИЯ

ГАРАНТИЙНЫЙ ТАЛОН РАДИАТОР СЕКЦИОННЫЙ АЛЮМИНИЕВЫЙ SEVEN S3, SEVEN S4 (16 бар)

Типоразмер радиатора	К-во секций	Номер накладной	Примечания

Дата продажи _____

Штамп или печать
торгующей организации

Подпись продавца _____

Подпись покупателя _____

Гарантийный срок - **Десять лет со дня реализации**

Для подтверждения гарантийного случая, Покупатель должен предоставить следующие документы:

1. Копию накладной, чека или другого документа, подтверждающего приобретение товара.
2. Претензионное заявление (в произвольной форме с обязательным указанием реквизитов лица, предъявляющего претензию и суммы претензии).
3. Настоящий паспорт с подписью продавца и Покупателя.
4. Документы, подтверждающие законность установки данного отопительного прибора в конкретной системе отопления (выкопировка из проекта, протокол МВК на разрешение инженерного переоборудования).
5. Копию договора с монтажной организацией, производившей монтаж радиатора (с приложением копии лицензии или допуска СРО монтажной организации).
6. Исполнительную схему присоединения радиатора к системе с приложением копии акта гидравлического (пневматического) испытания.
7. Справку из эксплуатирующей организации о фактическом давлении и температуре в системе отопления на момент аварии.
8. Рекламационный акт, подписанный представителем жилищно-коммунальной службы и лицом, предъявляющим претензию (в акте подробно описываются обстоятельства аварии и причиненный ущерб).
9. Материалы фотофиксации с места аварии (прилагаются к рекламационному акту).
10. Смету или калькуляцию оценки причиненного ущерба, составленную независимым оценщиком.
11. Документы, подтверждающие квалификационный уровень независимого оценщика (лицензия, сертификат).
12. Копию документов, подтверждающих личность лица, предъявляющего претензию.
13. Пробу теплоносителя из системы отопления.

Документы вместе с отопительным прибором предоставляются в представительство Fondital в России по адресу:

г. Москва, ул. Рочдельская, 15, стр.8.; тел.(495) 744-79-09.

Мауро Мойола 926-655-36-93, mauro.moiola@fondital.it

Ланин Андрей 926-603-13-60, Lanin@fonditalservice.ru

Суслов Василий 926-603-13-56 Suslov@fonditalservice.ru